

STÉRILOR Cu/Ag

Notice d'installation & d'utilisation

A lire attentivement et à conserver pour une consultation ultérieure

Version 01/2012
SR-12-164-1



Stérilor

PRÉAMBULE

Madame, Monsieur,

Vous avez choisi un STERILOR Cu/Ag, qui est un système de traitement automatique de l'eau par Electro-ionisation Cuivre/Argent.

Nous vous remercions de la confiance que vous nous témoignez.

Conservez précieusement cette notice d'utilisation.

Elle sera longtemps votre guide pour installer et exploiter au mieux toutes les ressources de votre nouvel appareil.

Lisez-la attentivement avant de le mettre en service pour profiter pleinement de toutes ses fonctionnalités.

En utilisant STERILOR Cu/Ag avec un pH bien régulé autour de 7,2, l'eau de votre piscine sera parfaitement désinfectée.

Vous avez la possibilité de réguler votre pH manuellement ou automatiquement, en vous faisant installer un STERILOR pH.



ADRESSE UTILE

Votre distributeur local (cachet) :

SOMMAIRE

RECOMMANDATIONS GÉNÉRALES.....	6
2. PRÉSENTATION	7
2.1 Descriptif général.....	7
2.1.1 Fonctionnement de la partie Cu/Ag.....	7
2.1.2 Fourniture.....	7
2.1.3 Face avant du coffret	8
2.1.4 Faces latérales du coffret.....	8
3. INSTALLATION	9
3.1 Boîtier de contrôle.....	9
3.1.1 Emplacement-fixations	9
3.1.2 Montage	9
3.1.3 Connexions électriques.....	10
3.2 Cellule d'ionisation	11
3.3 Electrodes Cu/Ag.....	11
4. UTILISATION	12
4.1 Mémo	12
4.1.1 Le pH.....	12
4.1.2 Le Cuivre.....	12
4.1.3 Le Chlore.....	12
4.2 Affichage du fonctionnement appareil	13
4.2.1 Affichage et Réglage de l'heure	13

4.2.2 Affichage du temps de fonctionnement de l'appareil	13
4.3 Réglage de Production	13
4.3.1 Affichage et réglage de la production	13
4.3.2 Procédure de réglage de l'intensité du courant d'ionisation	13
4.3.3 Procédure de réglage suite à analyse	14
4.4 Marche Automatique ou Marche Forcée.....	14
4.4.1 Affichage – Fonctionnement de la marche Forcée	14
4.4.2 Procédure d'activation et désactivation de la Marche Forcée	14
4.5 Changement de polarité.....	14
4.5.1 Affichage du changement de polarité.....	14
4.5.2 Fonctionnement du changement de polarité	15
4.6.2 Affichage des diagnostics	15
5. HIVERNAGE.....	15
6. MANCHON DE MISE A LA TERRE	16
7. INSTRUCTIONS DE MAINTENANCE.....	17
7.1 Maintenance générale	17
7.2 Maintenance électrode Cuivre – Argent.....	17
8. STOCKAGE – TRANSPORT	17
9. CARACTERISTIQUES TECHNIQUES.....	17
10. GARANTIES	18
CARTE DE GARANTIE – STERILOR Cu/Ag	19

1. RECOMMANDATIONS GÉNÉRALES

Pour le bon fonctionnement de l'appareil :

Lisez attentivement et complètement ce manuel d'instructions avant d'utiliser votre STERILOR Cu/Ag. Ne pas ouvrir l'appareil, seul un technicien compétent est autorisé à le faire.

Veillez à la sécurité de l'appareil : Assurez-vous que la tension fournie par votre alimentation secteur est bien conforme aux caractéristiques reprises dans le paragraphe 9.

L'appareil STERILOR Cu/Ag doit impérativement fonctionner en même temps que la filtration, car l'eau doit absolument circuler dans la cellule d'Electro-ionisation Cu/Ag.

Définition des synoptiques utilisés dans cette notice :



Information importante



Point sensible, recommandation à suivre pour éviter tout problème de fonctionnement ou de détérioration du matériel



Risques Electriques, toutes les manipulations liées aux raccordements ou essais ne pourront être réalisés que par des personnes habilitées.



Mise à la terre obligatoire

2. PRÉSENTATION

2.1 Descriptif général

Le STERILOR Cu/Ag permet de traiter l'eau de votre piscine en maintenant une concentration en cuivre et en argent, par Electro-ionisation.

2.1.1 Fonctionnement de la partie Cu/Ag

Le système automatique STERILOR Cu/Ag fonctionne sur le principe de l'électro-ionisation d'électrode en alliage Cu/Ag.

Grâce à son microprocesseur, STERILOR Cu/Ag contrôle l'émission d'un courant électrique basse tension vers une cellule d'électro-ionisation placée entre la pompe et la filtration.

Cette cellule contient plusieurs électrodes constituées d'un alliage Cu/Ag parfait selon le cahier des charges STERILOR.

Le phénomène d'Electro-ionisation libère dans l'eau des ions cuivre (Cu^{++}) et des ions argent (Ag^+). Dans l'eau, ces ions se combinent directement pour former des molécules présentant un pouvoir algicide, floculant et désinfectant.

Les avantages du STERILOR Cu/Ag :

- Un traitement automatique de l'eau
- Une eau stérilisée et stérilisante
- Une inversion de polarité du courant de production qui participe à la régulation de l'usure des électrodes
- Un affichage numérique rétro-éclairé de l'intensité de production, des temps de fonctionnements appareils et du décompte temps des changements de polarité.

2.1.2 Fourniture

Cet appareil vous est fourni avec tout le matériel nécessaire à son installation et sa mise en service, cet ensemble comprend :

- ① Un coffret de contrôle avec câble d'alimentation pré-câblé.
 - ② Une cellule d'ionisation avec ses électrode Cu/Ag et son câble équipé de connectiques rapides.
- + Une trousse d'analyse colorimétrique Cu et pH
+ Une notice de montage et d'utilisation
+ Un bon de garantie

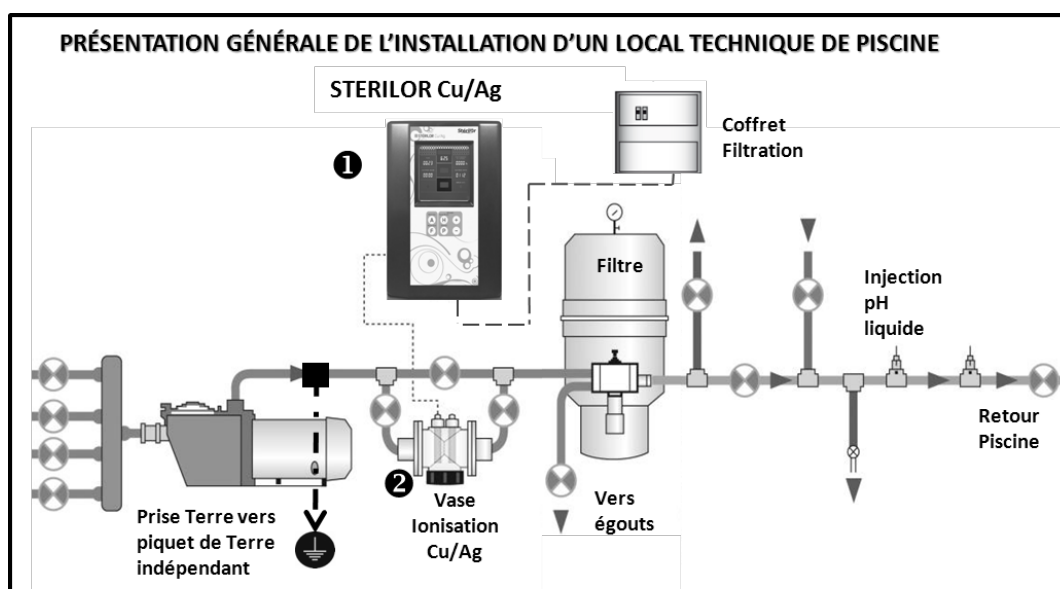

2.1.3 Face avant du coffret



Touches de fonctions :



A Réglage marche automatique (voir p14)

F Réglage marche forcée (voir p 14)

P Réglage de la production (voir p 13)

H Réglage de l'heure (voir p 12)

Voyants et affichage :



Affichage de l'intensité d'ionisation de 600 à 999 mA



Affichage de l'intensité d'ionisation de 300 à 595 mA



Affichage de l'intensité d'ionisation de 25 à 295mA

Affichage du temps de fonctionnement de l'appareil



Affichage de l'heure



Affichage de polarité et décompte de la polarité



Voyant Marche Forcée



Voyant Marche automatique

AFFICHAGE DES DIAGNOSTIQUES

Affichage des diagnostics

2.1.4 Faces latérales du coffret

Côté Gauche

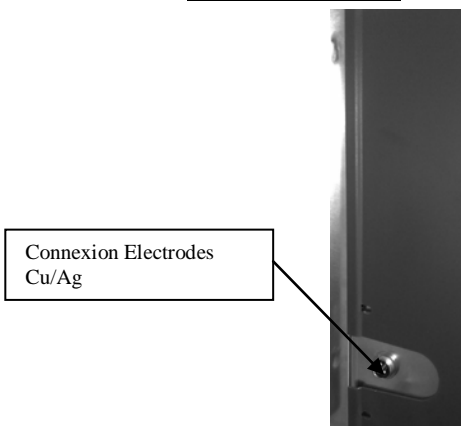

Côté Droit

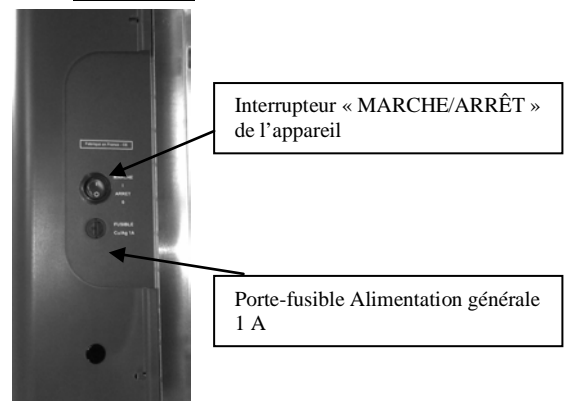

3. INSTALLATION

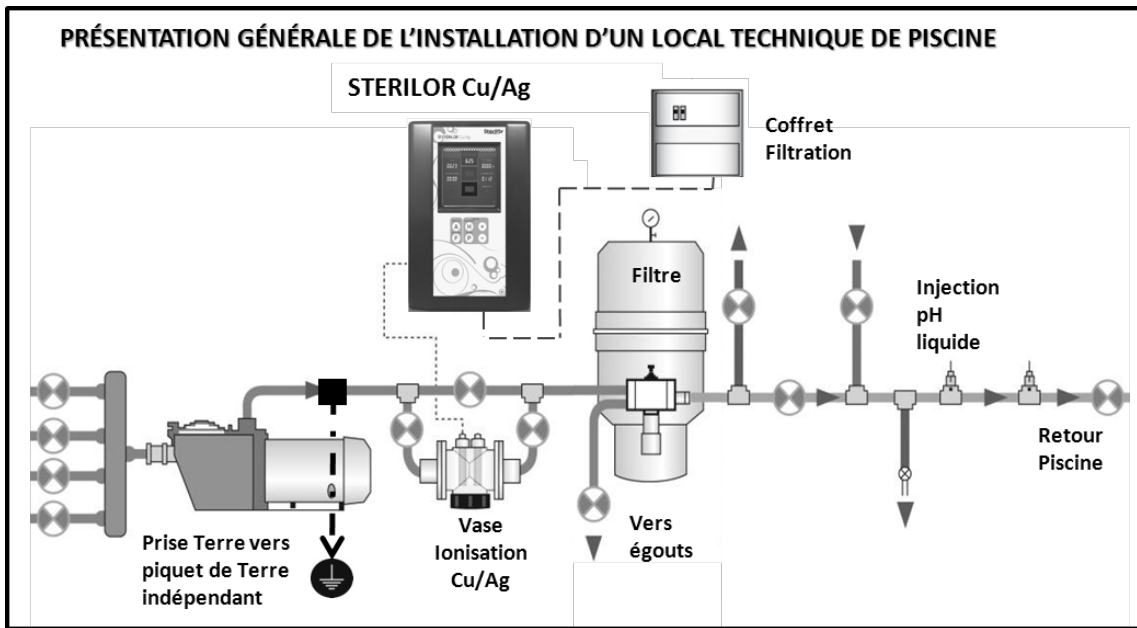

L'installation du STERILOR Cu/Ag sur une piscine précédemment traitée avec du **PHMB** (polymère d'hexaméthylène biguanide) nécessite une vidange totale du bassin ainsi qu'un rinçage abondant du filtre, le remplacement du sable est également conseillé.

3.1 Boîtier de contrôle

Dimensions :

Larg. 250 x Haut. 340 x Profond. 150 mm

3.1.1 Emplacement-fixations

STERILOR Cu/Ag

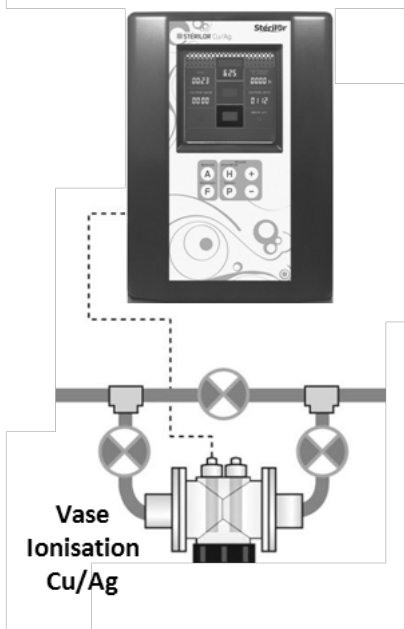

3.1.2 Montage

Le coffret électronique doit être installé dans le local technique à l'abri du soleil, des intempéries et à proximité de la cellule d'ionisation (câble de 2,5 m).

Les commandes du coffret (interrupteur, connexion de l'électrode et porte-fusible) doivent rester accessibles.

Matériel nécessaire :

Perceuse et foret de diamètre 6 mm adaptées au support, chevilles



Fixez solidement contre un mur le boîtier par les 4 trous de fixations à l'aide des vis et chevilles fournies = chevilles plastiques à expansion (à adapter au support si besoin).

Tournevis cruciforme.

3.1.3 Connexions électriques

Le système fonctionne en parallèle avec la pompe de filtration.



Il est impératif de fonctionner en même temps que la filtration. Un coffret branché en continu sur une prise indépendante annulerait la garantie.



Cet asservissement à la pompe de filtration impose avant toute intervention électrique sur le coffret de couper l'alimentation du STERILOR Cu/Ag au niveau du coffret de filtration.



Le raccordement se fait donc sur les contacteurs de la pompe de filtration dans le boîtier de filtration existant, en respectant le schéma suivant :

Coffret de filtration en monophasé :

STERILOR Cu/Ag

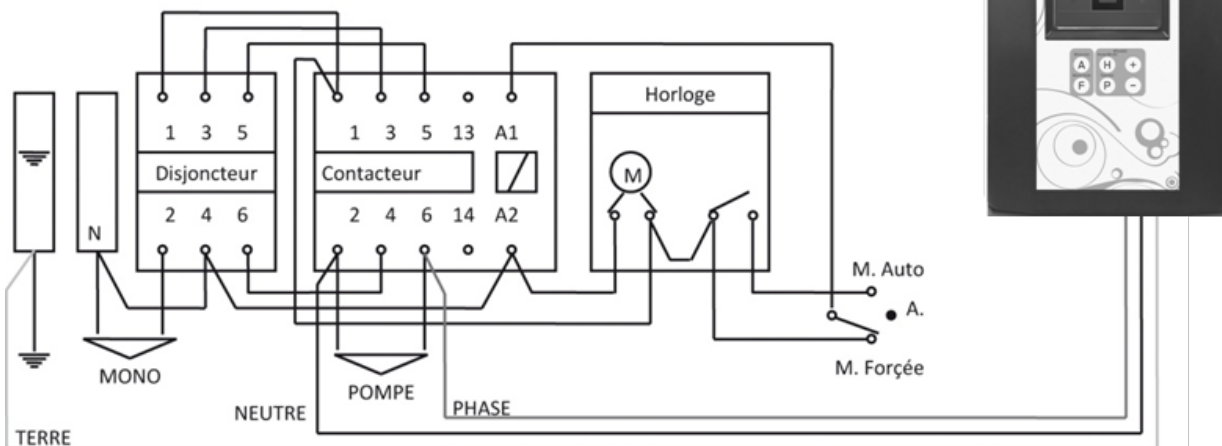

Coffret de filtration en triphasé :

STERILOR Cu/Ag

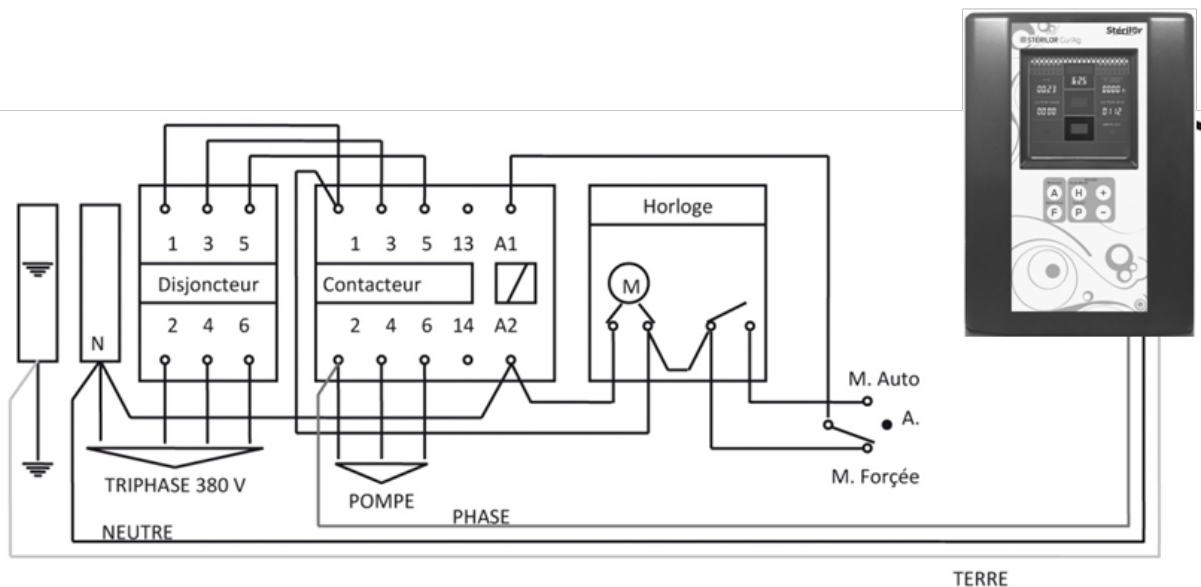

3.2 Cellule d'ionisation

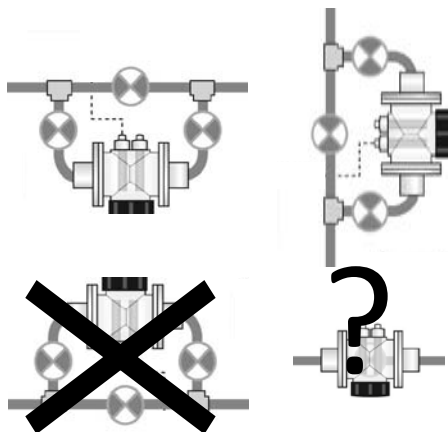

Dimensions :

Long. 275 Haut. 180 mm Prof.152 mm.

Chaque cellule comprend deux embouts PVC en diamètre 50 intérieur et 63 extérieur. Ces embouts sont à coller sur le by-pass sur le circuit de filtration à l'aide d'une colle à PVC.

Montez la cellule d'ionisation en by-pass comme représenté sur les schémas ci-dessus avec trois vannes, sur le circuit de refoulement de la pompe entre la pompe et le filtre.

Attention les vannes de by-pass devront impérativement être ouvertes pour permettre le passage de l'eau sur la cellule d'ionisation avant tout démarrage du STERILOR Cu/Ag.



La cellule d'ionisation doit impérativement être sous **circulation d'eau** lorsque le STERILOR Cu/Ag fonctionne.



Il est préférable d'installer la cellule horizontalement, à 45° vers le haut. Cette orientation permet d'éviter le ruissèlement de condensation sur les connectiques.

En effet les connectiques électrodes ne doivent pas être en contact avec l'eau. Le non-respect de cette consigne pourrait entraîner une

corrosion prématurée des connectiques et une détérioration prématurée de la cellule.

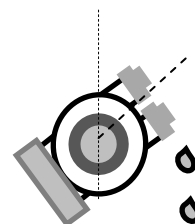

Orientation de la cellule 45° par rapport à la verticale

Les électrodes Cu/Ag STERILOR sont réalisées selon un cahier des charges spécifique avec des proportions Cuivre et Argent garantissant le résultat attendu.

3.3 Electrodes Cu/Ag





Brancher le câble sur le coffret voir chapitre 2.1.4. Installation des électrodes :

Avant de placer les électrodes valider le serrage du bouchon sur le barreau électrode. Il ne doit pas y avoir d'espace entre le barreau et la portée du bouchon.

Placer chaque électrode dans la cellule d'ionisation selon recommandation ci-dessus. Visser-les à la main car l'étanchéité est assurée par un joint torique. Resserrez-les si vous détectez une fuite lors de la mise en service de la pompe.

Placer les électrodes de préférence en ligne et les connectiques de couleur identique en diagonale :

-  Electrode connectique Bleue
-  Electrode connectique jaune
-  Bouchon sans électrode

Appareil 2 Electrodes :

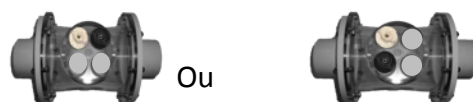

3 Electrodes



4 Electrodes



5 Electrodes



6 Electrodes



7 Electrodes



8 Electrodes



4. UTILISATION

4.1 Mémo

Vérifiez soigneusement la qualité de l'eau de votre piscine. Faites régulièrement les analyses manuelles préconisées.

A chaque remise en service de l'appareil, faites les analyses qui suivent :

Analyses à réaliser	Taux idéaux
pH	7,0 à 7,4
Cuivre	0,5 à 0,7 mg/l (ppm)

Faites fonctionner la filtration le jour plutôt que la nuit. C'est pendant la journée que se développent les micro-organismes.

Température de l'eau	Durée de filtration quotidienne
< 10 °C	1 à 3 heures

10 à 25 °C	5 à 8 heures
20 à 25 °C	12 heures
25 à 30 °C	18 heures
> 30 °C	24 heures

Faites régulièrement des lavages de filtre (environ 1 fois par semaine).

4.1.1 Le pH

Le pH de l'eau doit être maintenu entre 7,0 et 7,4.

Le pH de l'eau d'une piscine varie naturellement et continuellement, mais il conserve toujours la même tendance dans le temps.

4.1.2 Le Cuivre

i Le taux de cuivre doit être compris entre 0,5 et 0,7 ppm(mg/l).

i Il est conseillé d'analyser une fois par mois le cuivre

4.1.3 Le Chlore

Lors de chaque mise en service de l'appareil avec une eau qui ne contient pas de chlore, faites une chloration manuelle avec 1 kg de chlore en poudre pour 100 m³.

Associé à une très faible dose de chlore, l'action désinfectante de l'Argent est trois fois plus rapide. Nous vous conseillons également d'ajouter l'équivalent de 1g/m³ par semaine soit pour une piscine de 100 m³, un galet de 500g tous les mois (il en faudrait de 2 à 3 tous les 10 jours pour une piscine traitée au chlore seul).

Placer un galet 500g dans le skimmer en le laissant dans son emballage fermé, percer 4 à 5 trous dans le couvercle et 2 autres sur le fond de la boîte du galet de manière à obtenir une dissolution lente.

Par temps orageux, chaleur excessive, pluie, apport d'eau neuve, forte affluence ou pH déstabilisé, il faut effectuer une petite chloration choc de 10g/m3.

4.2 Affichage du fonctionnement appareil

4.2.1 Affichage et Réglage de l'heure



Pour régler l'heure, appuyer sur le bouton H (heures minutes), 5 secondes : l'affichage des heures clignote.

Appuyer sur + ou - pour les modifier. Appuyer une seconde fois sur H (heures, minutes) les minutes clignotent. Appuyer sur + ou - pour les modifier. Appuyer une dernière fois sur H pour mémoriser l'heure.

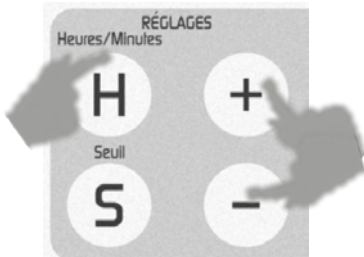

4.2.2 Affichage du temps de fonctionnement de l'appareil



Il indique en heures le fonctionnement de l'appareil.

Les appareils sont livrés avec un temps de fonctionnement de quelques heures correspondant au passage de l'appareil sur le banc de test en sortie de fabrication.

4.3 Réglage de Production

4.3.1 Affichage et réglage de la production

Affichage production en mA :



i Le taux de production de cuivre et d'argent est fonction de l'intensité du courant d'ionisation et du temps de fonctionnement de l'appareil, c'est-à-dire de celui de la filtration ou de la plage horaire sélectionné si différente.

i La consommation du Cuivre et de l'Argent dépend de la qualité de l'eau, de la pollution de la piscine, de sa fréquentation, de l'environnement et des conditions climatiques.

Pour conserver un taux de cuivre stable, l'intensité du courant à produire est proportionnelle au volume du bassin et au temps de fonctionnement de la filtration.

Le réglage doit se faire selon la formule suivante :

Intensité du courant affiché (en mA)

=

13 x volume du bassin (en m3)

Temps quotidien de filtration (en heure)

Pour des eaux froides
Diminuer le réglage par 2, voir chapitre 8
Hivernage



Le réglage obtenu par la formule ci-dessus est à affiner suivant la région, les conditions climatiques, la fréquentation, seul un suivi régulier garantira un bon traitement de la piscine. Il est impossible de définir des réglages standards car chaque bassin est spécifique par ses dimensions, son implantation et sa fréquentation.

4.3.2 Procédure de réglage de l'intensité du courant d'ionisation

La production se règle en restant appuyé sur la touche P et à l'aide des touches +/-, l'intensité augmente ou diminue par sur une gamme de 25 à 999 mA

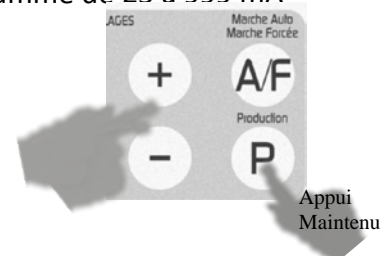

4.3.3 Procédure de réglage suite à analyse

L'analyse du cuivre doit être réalisée une fois par mois, le taux idéal étant de 0,5 à 0,7 ppm.

Si le taux est inférieur à 0,5 ppm, valider l'état de l'électrode puis passer l'appareil en marche forcée, voir chapitre 4.4.3

Si le taux est entre 0,5 et 0,7 ppm, maintenir ce réglage.

Si le taux est supérieur à 0,7 ppm, éteignez le coffret pendant quelques jours jusqu'à obtenir 0,7 ppm et le remettre en route en diminuant la plage horaire puis valider régulièrement le taux de cuivre de la piscine.

4.4 Marche Automatique ou Marche Forcée

4.4.1 Affichage – Fonctionnement de la marche Forcée

La marche forcée permet principalement de charger l'eau de la piscine en Cuivre et en Argent. Selon la qualité de l'eau, une piscine ne contenant pas de cuivre mettra entre 1 à 5 jours pour arriver au taux idéal de 0,5 à 0,7 ppm avec une filtration en marche manuelle 24h/24.

Avant la Marche forcée, valider la mesure pH de l'eau qui doit être entre 7,0 et 7,4.

Effectuer une chloration choc de 10 à 15g/m³ pendant la période de marche forcée afin de désinfecter l'eau surtout si il s'agit d'une eau neuve.

Mettre le coffret de filtration en marche manuelle 24h/24.

4.4.2 Procédure d'activation et désactivation de la Marche Forcée

La marche forcée est activée par appui pendant 5 secondes sur la touche Marche forcée (Touche F), le voyant rouge Marche Forcée s'allume et le texte « Marche

Forcée » apparaît. La production passe alors à 999 mA.

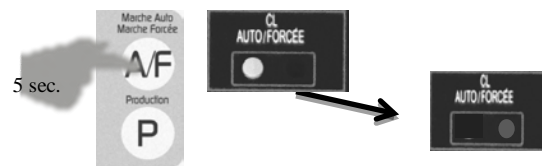

Laisser fonctionner l'ensemble au maximum 24 heures, faire une analyse manuelle du taux de cuivre, pour stopper la marche forcée si besoin et revenir en mode automatique.

Pour arrêter la Marche Forcée, il faut appuyer pendant au moins 5 secondes sur la touche Marche Auto (touche A).

Remarque : la marche forcée se déconnectera automatiquement après 24 heures de fonctionnement pour revenir en mode automatique.

Il faudra alors réaliser une analyse du taux de cuivre et relancer une marche forcée tant que le taux n'est pas de 0,5 ppm minimum.

La marche forcée peut-être désactivée à tout moment par appui pendant au moins 5 secondes sur la touche Marche Automatique (Touche A)

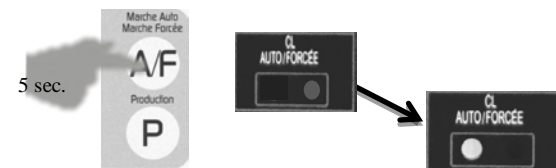

4.5 Changement de polarité

4.5.1 Affichage du changement de polarité

L'affichage indique la position de la polarité : soit sur l'électrode droite soit sur l'électrode gauche.

Ex : travail Polarité de gauche, décompte temps à 1 min 06 sec.



4.5.2 Fonctionnement du changement de polarité

Il se produit automatiquement toutes les 2 min.

L'afficheur affiche 01 60, les deux premiers chiffres indiquent les minutes (01) et les deux derniers les secondes (60). Les secondes décomptent pour arriver à zéro. Lorsque les secondes sont à zéro, le décompte de la minute s'enclenche pour passer à 00.

Exemple 01 60 devient 01 59 puis 01 58 ... puis 00 60 puis 00 59.... Jusqu'à 00 00.

Lorsque le décompte passe 00 00, le voyant de polarité en cours (ici G) s'éteint et la polarité bascule sur la polarité droite, le voyant D s'allume.

4.6.2 Affichage des diagnostics

Après un certain temps de fonctionnement un diagnostic apparaît. Ce diagnostic indique qu'il est nécessaire de vérifier l'électrode.

Voir tableau ci-dessous :

CODE	Diagnostiques	Causes possibles	Solutions
D001	Cette analyse apparaît lorsque l'appareil reconnaît une mauvaise conductivité entre les électrodes. Il affiche alors '---' sur l'afficheur de l'intensité d'ionisation.	La cellule est débranchée, ou complètement consommée	Vérifier le branchement, l'état de l'électrode
		Il n'y a plus d'eau dans le vase d'ionisation	Rétablir la circulation d'eau
		Les électrodes sont entartrées ou oxydées	Nettoyer les électrodes
		Il vous indique que l'électrode est à contrôler ou à remplacer.	Pour annuler cette analyse, appuyer simultanément sur les touches A et F.

Annulation du signal de diagnostic :

Avant d'annuler ce signal, vérifier toujours sa cause et corrigez-la en suivant les instructions de cette notice

5. HIVERNAGE

Mise hors gel – arrêt de la piscine

En hiver, si vous arrêtez la filtration pendant une longue période, faites fonctionner au préalable la filtration en 24/24h et mettre votre STERILOR Cu/Ag en marche forcée pendant 2-3 jours (renouveler la marche forcée 2 ou 3 fois).

Le taux de cuivre étant très long à baisser, l'eau de la piscine sera protégée pour l'hiver. Rectifier manuellement le pH 1 à 2 fois par mois en le maintenant assez bas entre 6,8 et

7,0.

Ne rajouter aucun anti-algue ni produit d'hivernage.

La piscine fonctionne tout l'hiver

Mettre la filtration pendant 1 à 3 heures par jour

Diminuer de moitié le réglage de l'intensité du courant affichée en saison.

Rectifier manuellement le pH 1 à 2 fois par mois en le maintenant assez bas entre 6,8 et 7,0.

6. MANCHON DE MISE A LA TERRE

Actuellement, de nombreuses piscines sont construites avec des matériaux électriquement isolants. Les pièces à sceller, traverses de paroi, tuyauteries, vannes et corps de pompe sont en PVC, ABS ou autres plastiques. Les revêtements sont souvent en polyester, en membrane PVC (Liner), ou en peinture. Ce type de piscines, dont l'ensemble des constituants sont en matières plastiques, ont la particularité de stocker l'électricité statique.

Or, les turbines des pompes créent des courants statiques assez importants. Une pompe de filtration crée ainsi une tension variable d'environ 3 à 4 Volts. Il en va de même pour les moteurs de nage à contre-courant. Il existe alors en permanence une tension de 3 à 8 volts dans l'eau d'une piscine.

Cette tension peut atteindre 12 volts lors d'un orage.

Un pH mal équilibré provoque la déstabilisation des sels minéraux contenus dans l'eau du bassin. Les sels minéraux sous forme ionique et de charge positive réagissent alors avec le fond ou les parois du bassin, sur les parties qui sont statiquement les plus chargées négativement. Il se produit alors des liaisons entre les molécules, provoquant des taches disparates grises à noires, ou même

grisant l'ensemble du revêtement.

L'installation d'un manchon de mise à la terre permet d'éviter ces phénomènes en évacuant les courants électriques résiduels à la terre. Ces taches ne s'éliminent pas par frottements, seul un milieu acide les fait disparaître.

Montage des prises terre : (Les Prises Terre existent en 1''1/2, ou en 2'')

Pour une efficacité maximum, vissez le manchon de mise à la Terre sur la sortie de la pompe

- Il est important de prévoir un manchon de la mise à la Terre par pompe existante sur la filtration.

Mettez en place un piquet de terre dans un endroit conservant l'humidité (Dans un massif arrosé, au pied d'un arbre,...). **Le raccordement de la prise Terre à la Terre de la maison est interdit pour des raisons de sécurité.**



- Ce n'est pas une mise à la terre électrique du matériel, mais l'installation du manchon de mise à la Terre est une mise à la terre de l'eau de la piscine.



- Reliez impérativement le manchon de mise à la Terre au piquet de Terre en utilisant une tresse de Terre d'une section minimum de 20 mm².

Montage d'une prise terre

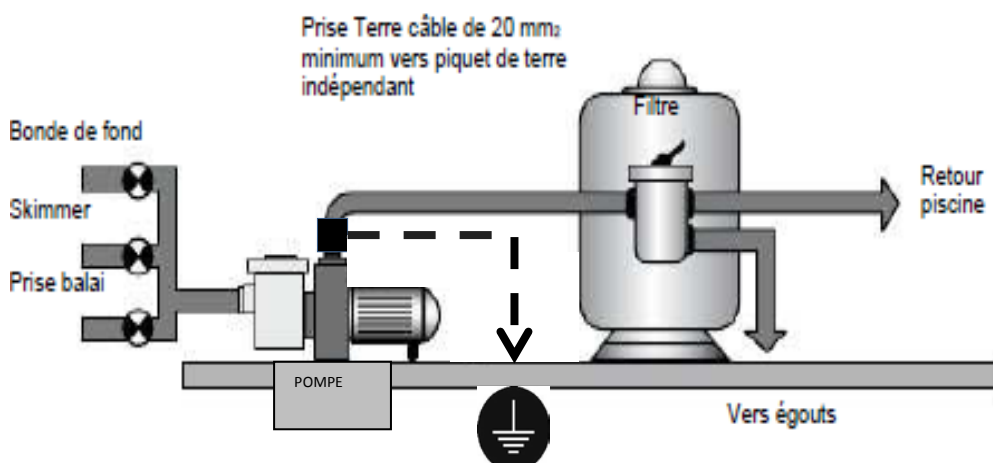

7. INSTRUCTIONS DE MAINTENANCE

7.1 Maintenance générale

Si les recommandations liées aux conditions d'installation ont été respectées, l'entretien de l'appareil devrait être limité.

Couper l'alimentation électrique avant toute intervention.

Cependant un nettoyage périodique des équipements avec un chiffon sec est recommandé (Ne pas utiliser de produits chimiquement agressifs qui risqueraient de détériorer le matériel, tout particulièrement la partie transparente de la face avant.



Comme tout équipement électrique, un certain nombre de contrôles périodiques doivent avoir lieu (tous les trimestres) :

- contrôle des connexions électriques
- contrôle de l'état des câbles



7.2 Maintenance électrode Cuivre – Argent



Couper l'alimentation électrique générale avant d'effectuer toute intervention.



Avant toute intervention sur la partie hydraulique, isoler le vase d'électrolyse et casser la pression dans le vase.

Un nettoyage mensuel des électrodes doit être réalisé. Il faut démonter les électrodes et les brosser (brosse métallique) ou les passer au papier de verre pour éliminer les dépôts fixés. Les électrodes doivent retrouver leur couleur d'origine.

Sans cet entretien, les électrodes risquent de s'user prématurément.

8. STOCKAGE – TRANSPORT

Il est nécessaire de stocker et de transporter votre appareil dans son emballage d'origine afin de prévenir tout dommage.

Le colis doit être stocké dans un environnement sec, non poussiéreux, et à l'abri de tous composés chimiques.

Conditions ambiantes pour le transport et le stockage :

- Température : -10°C à 40°C
- Humidité de l'air : Inférieur à 60% sans condensation

9. CARACTERISTIQUES TECHNIQUES

Coffret :	
Dimensions	Larg. 250 x Haut. 340 x Profond 150 mm
Poids	2,3 kg
Alimentation secteur	230V ~ 50 Hz
Fusible	5 x 20, 1 A AT (Type M-205 lent)
Tension maximale de sortie	30 V <u> </u> <u> - - - -</u>
Courant maximal de sortie	999 mA

Cellule :	
Dimensions	Long. 275 x Haut.180 mm
Poids	1,3 kg sans électrode
Matériaux	Cellule transparente en Polycarbonate

10. GARANTIES

Garantie appareil- électrode

Cet appareil est garanti contre tout défaut de fabrication pendant 2 ans à compter de la date de livraison hors électrode Cu/Ag et pièces considérées comme consommables.

Si durant cette période, la réparation de l'appareil ou le remplacement de certaines pièces s'avérait nécessaire, sans que cela soit dû à la négligence ou à une erreur de manipulation de la part de l'utilisateur

ou un choc électrique.

L'utilisateur doit se rapprocher de son revendeur selon la procédure S.A.V.

Découpez la carte de garantie ci-contre, sans oublier d'en faire une copie avant de la retourner dûment remplie à l'adresse suivante :

La carte de garantie ci-après devra nous être retournée sous 15 jours après la mise en service de l'appareil :



Produit : STERILOR Cu/Ag
Société : AS POOL – STERILOR
Adresse : ZAC de la Rouvellière
F – 72700 SPAY
Tél : +33(0)2 43 42 39 20
Fax : +33(0)2 43 47 98 50
Email : contact@sterilor.com
Site : www.sterilor.com



CARTE DE GARANTIE – STERILOR Cu/Ag

Retourner un exemplaire dûment rempli dans les 15 jours après la mise en service de l'appareil à :

Société AS POOL - STERILOR, ZAC La Rouvellière, 72700 SPAY

<u>Cachet du revendeur</u> :	<u>Nom et adresse de l'acheteur</u> : <u>Date d'achat</u> :
NUMERO DE SERIE :	
Renseignements à fournir impérativement pour prise en compte de la garantie :	
Volume du bassin : m ³	Origine eau : <input type="checkbox"/> Réseau Public <input type="checkbox"/> Forage <input type="checkbox"/> Puits <input type="checkbox"/> Pluie
pH = pH régulé (appareil) :	Type de débit de filtration :m ³ /h
Stabilisant ppm	Traitement utilisé :
TAC (Alcalimétrie).....degrés français	Type de chauffage :
TH (hydrotimétrie).....degrés français	Produit correcteur pH utilisé : Nom commercial : Nature chimique :
	<u>Bassin</u> : <input type="checkbox"/> Intérieur <input type="checkbox"/> Extérieur <u>Couverture</u> : <input type="checkbox"/> Abri <input type="checkbox"/> Couverture automatique <input type="checkbox"/> Couverture à barres <u>Slow mode</u> : <input type="checkbox"/> Raccordé <input type="checkbox"/> Nonraccordé

